

Solidilite V & Sublite V

Snažna i efikasna svetlosna polimerizacija

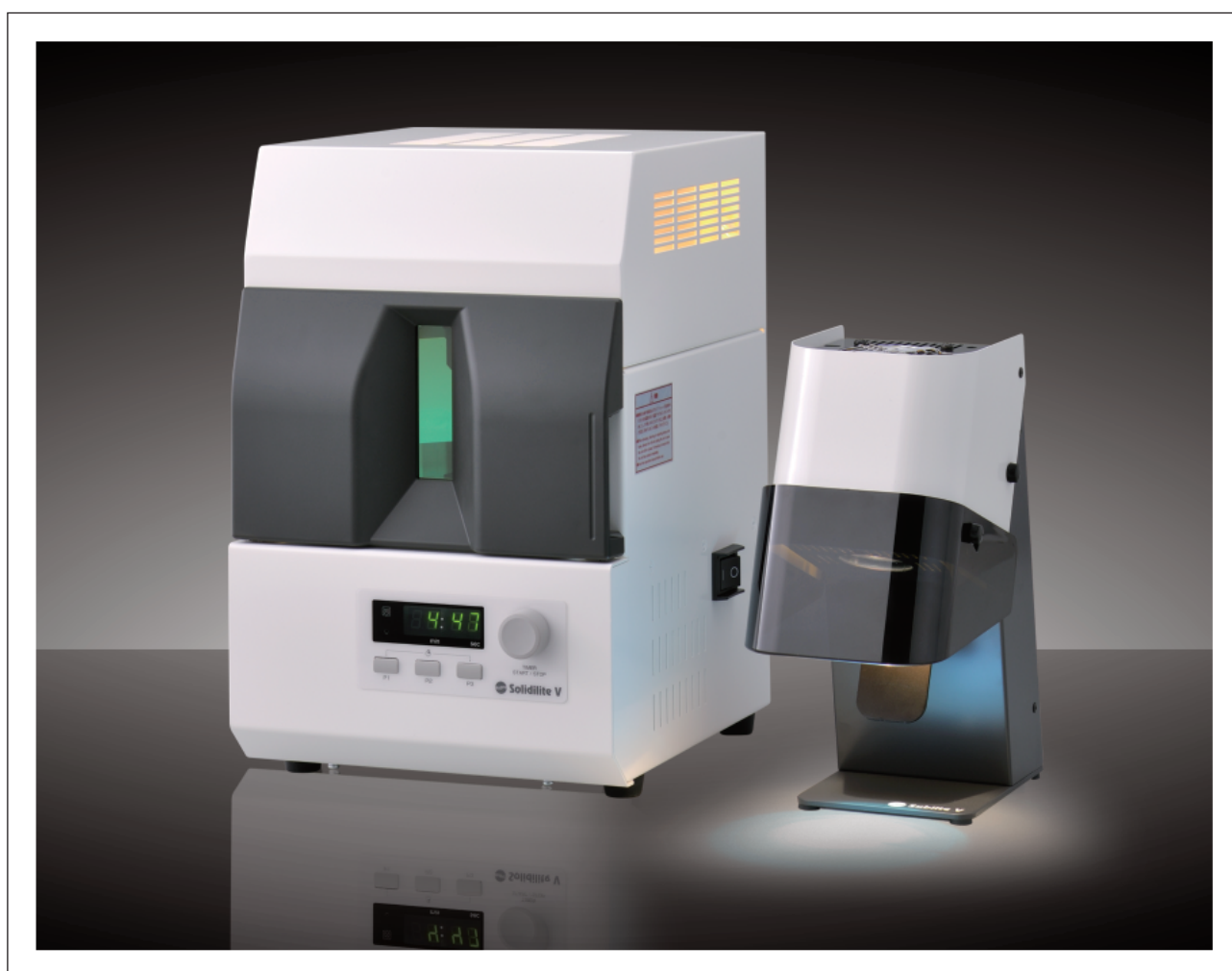

MOĆNA · KOMPAKTNA · JEDNOSTAVNA ·

Novo-razvijene lampe za svetlosnu polimerizaciju **Solidilite V** i **Sublite V** će Vas impresionirati svojom savremenom tehnologijom. Cenićete njihovu kompaktnu konstrukciju i atraktivan dizajn.

One su dizajnirane da optimalno polimerizuju mikro-hibridne kompozite kao što su CERAMAGE i SOLIDEX i povećaju efikasnost radnog procesa bilo da li se koriste posebno ili zajedno.

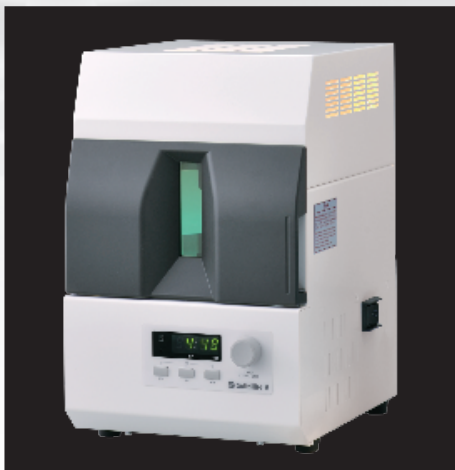

Solidilite V

Sa izuzetno visokim izvorom svetlosti od 600W i efikasnim sprovođenjem toplote, **Solidilite V** garantuje sigurnu polimerizaciju materijala za veoma kratko vreme ekspozicije (izlaganja).

Kompaktna i efikasna na 400 - 550 nanometara

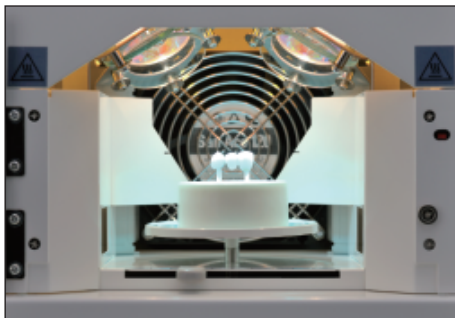

Četiri snažne halogene sijalice 150W svaka sa spektrom svetlosnog talasa 400-550 nm, garantuju efikasnu polimerizaciju u kompaktnoj polimerizacionoj komori.

Postoje na koje se postavlja restauracija se okreće tokom rada peći i podesivo je po visini. To garantuje optimalnu svetlosnu polimerizaciju objekta iz svih uglova, bez senki.



Soft-start funkcija produžava radni vek lampe

Polimerizacija sa **Solidilite V** počinje postepeno, čime se štede lampe. Halogene sijalice dostižu punu snagu nakon 2 do 4 sekunde.

Trajanje i intenzitet sijalica su u velikoj meri produženi zahvaljujući ovoj funkciji.

EFIKASNA

Individualno programiranje

Za maksimalnu efikasnost **Solidilite V** podržava tri programa polimerizacije:

P1 - 1 Minut ■ **P2 - 3 Minuta** ■ **P3 - 5 Minuta**

Jednostavnim okretanjem i pritiskom na dugme brzina polimerizacije može se menjati u intervalima od 10 sekundi. Ovo omogućava korisniku podešavanje prema svojim potrebama ili prema uputstvima različitih kompozitnih proizvođača.

Ekran prati radno vreme uređaja i opremljen je lampicom koja signalizira ukoliko jedna od četiri halogene sijalice nije spremna.



Sublite V

Ušteda vremena i profesionalna predpolimerizacija

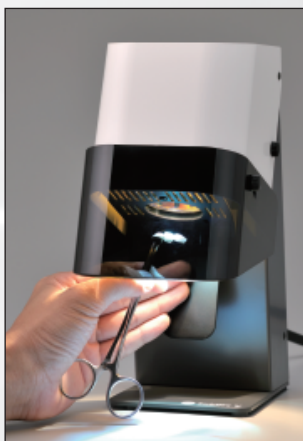

Sublite V je prava dopuna za Vaš **Solidilite V** svetlosnopolimerizujući sistem jer štedi dragoceno vreme i obezbeđuje efikasnu polimerizaciju. Halogena lampa jačine 150W Vam omogućava predpolimerizacija primenjenog kompozitnog sloja za samo 5 sekundi po zubu.

Zadržavanjem prekidača počinje drugi program za velike restauracije sa maksimalnim vremenom polimerizacije 20 sekundi.

Jednostavno upravljenje jednom rukom i prostran prostor ispod zaštite takođe dozvoljava pozicioniranje nadoknada na radnom modelu.

Veliki izbor podešavanja

Individualna podešavanja **Sublite V** su isto toliko raznovrsna kao kod drugih aparata. Štitnik od svetlosti može se postaviti horizontalno ili vertikalno u zavisnosti od smera okretanja i garantuje sigurnu polimerizaciju bez odsjaja, savršeno prilagođenu Vašim ličnim potrebama.



Tehničke karakteristike

Solidilite V

Dimenzije: 230 mm x 252 mm x 354 mm
Težina: oko 9,5 kg
Napon: 200 V-240 V, 50/60 Hz
Osigurač: 2 x 3.15 A vremenska pauza
Lampa: 4 JCR 110V 150W halogene sijalice
Spektarni raspon: 400-550 nm

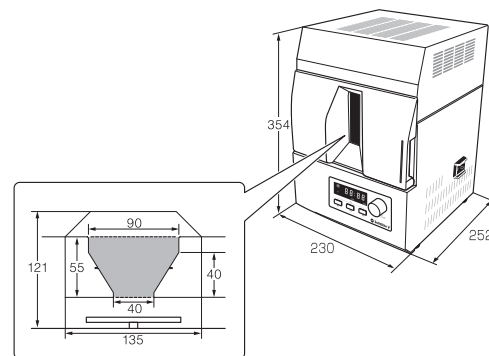

Sublite V

Dimenzije: 112 mm x 210 mm x 252 mm
Težina: oko 2,5 kg
Napon: 200 V-240 V, 50/60 Hz
Osigurač: 2 x 1.6 A vremenska pauza
Lampa: 1 JCR 110V 150W halogene sijalice
Spektralni raspon: 400-550 nm

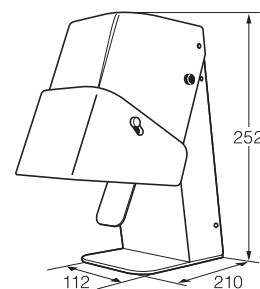

Dodatna oprema

Post Stand P

Dimenzije: \varnothing 60 mm / H 23.5 mm.
Sa četiri centrirana proreza i više od 100 otvora, ovo postolje nudi izuzetno brzo i lako pozicioniranje objekata sa odgovarajućim pinovima, u rasponu od pojedinačnih krunica do mostova od 14 članova.
Anterior - pin sa špicem, anterior - ravan pin, premolar - ovalan pin, molar - okrugao pin

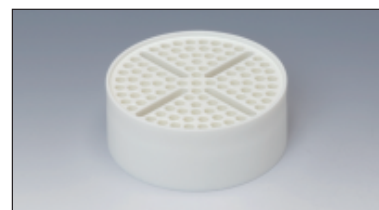

Post Set

3 pina svaki u 5 oblika
Mogu se individualno oblikovati.

Informacije za naručivanje

Solidilite V sa dodatnom opremom	Br.art 5106
Sublite V	Br.art 5108
Halogena lampa 110V 150W	Br.art 5610
Post Set	Br.art 5058
Post Stand P	Br.art 5059



MIKODENTAL DENTAL DEPOT
Glavno sedište firme:
Stojana Novakovića 19
15000 Šabac/Srbija
Tel./Fax + 381 15 345 123
Tel. + 381 15 300 261



FILIJALA BEOGRAD
Gandijeva 130a
11070 Novi Beograd/Srbija
Tel. + 381 11 411 89 48
Tel. + 381 64 643 81 52



FILIJALA SARAJEVO
Derviša Numića 11
71000 Sarajevo/Bosna
i Hercegovina
Tel./Fax + 387 33 712 111
Tel. + 387 61 244 814



SHOFU INC. 11 Kamitakamatsu-cho, Fukuine, Higashiyama-ku, Kyoto 605-0983, Japan (www.shofu.co.jp)
SHOFU DENTAL ASIA-PACIFIC PTE. LTD. 10 Science Park Road, #03-12 The Alpha, Science Park II, Singapore 117684 (www.shofu.com.sg)
SHOFU DENTAL TRADING (SHANGHAI) CO., LTD. No. 645 Jiye Road, Sheshan Industrial Park, Songjiang, Shanghai 201602, China (www.shofu.com.cn)
SHOFU DENTAL CORPORATION 1225 Stone Drive, San Marcos, CA 92078-4059, USA (www.shofu.com)
SHOFU UK Riverside House, River Lawn Road, Tonbridge, Kent, TN9 1EP, UK (www.shofu.co.uk)
SHOFU DENTAL GmbH [EC REP] Am Brüll 17, 40878 Ratingen, Germany (www.shofu.de)
SHOFU is a registered trademark of SHOFU INC. All other trademarks and registered trademarks are the property of their respective holders. SHOFU INC. reserves the right to change specifications without notice.